

Kmuun P3

低功耗智能入户系统 使用说明书

v 1.0.1

内机:



- 宽度:32
- 高度:72
- 厚度:15.1 (mm)
- 小巧精致机身
- 按压机械开门键
- 触控唤醒猫眼

外机:



- 宽度:60
- 高度:122
- 厚度:34 (mm)
- 双语语音导航
- 沉浸式面板设计
- 低功耗设计

材质:

- 阳极氧化铝合金
- 钢化玻璃

密码键盘:

- 密码位数: 6 ~ 12 位
- 30 位智能虚拟识别
- LED 背光
- RFID 门禁卡识别

工作电压:

- 12 直流电源
- 6 V / 12 V 电池

工作环境:

- 工作湿度: 20 % ~ 90 % RH
- 工作温度: -10 °C ~ 55 °C

包装清单:

- 内机
- 外机
- 配套连接线
- 感应卡
- 指针及说明书

安装方式:

- 超薄嵌入式对装

静态功耗:

- 25°C 下 < 50uA
- 55°C 下 < 80uA

支持语音:

- 中文
- 英文

设备固件版本:

- P3-5009-101

储存容量:

- 200 个指纹
- 50 个密码
- 100 个感应卡

指纹芯片性能:

- 比对时间: < 1 s
- 拒真率: <=1%
- 认假率: <=0.00001%
- 指纹自动智能更新

动态功耗:

- 无声音无电机: < 80mA
- 有声音无电机: < 200mA

1

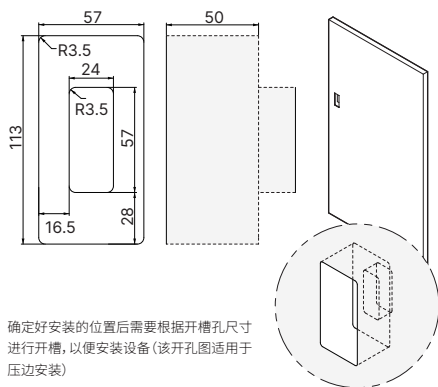

确定好安装的位置后需要根据槽孔尺寸进行开槽, 以便安装设备(该开孔图适用于压边安装)

2

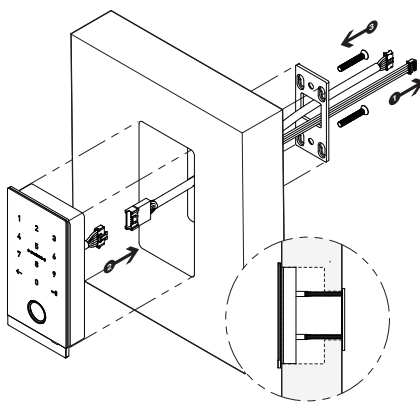

1

将外机自带的内外机连接线与其他所需要的线材(电源线, 锁控线以及可选的电池线)从内侧的开孔引出



7 到 6 PIN 内外机通讯线

外机

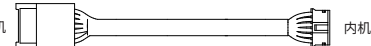

内机



4 PIN 电源锁控二合一线



2

将外机放置与精细槽孔当中

3

根据门体的厚度选择合适长度的两枚 M4 平头螺丝将内机挂板与外机固定在一起(如圆框内图片所示)

3

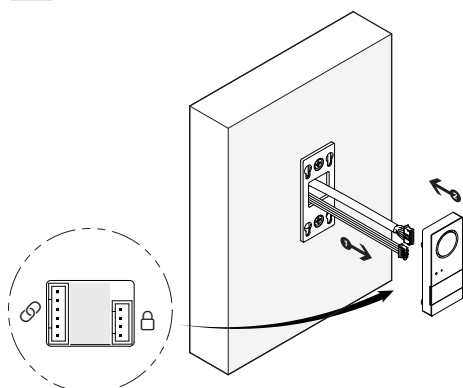

4

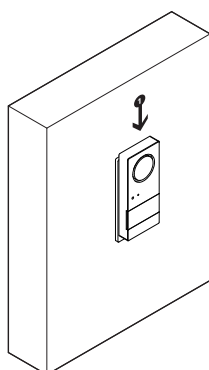

- 请在未接通电源的情况下连接产品
- 安装时请严格按照接线图纸将产品连接
- 安装完成后将设备通电, 如遇产品无法正常运行请立即断电并再次检查接线情况。如在检查后再次通电产品仍无法使用请联系专业技术人员获取产品技术支持。

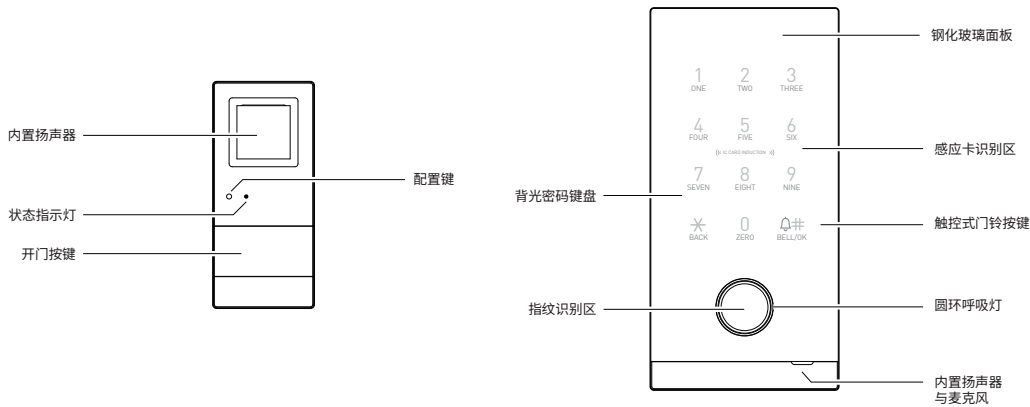

本地设备基础配置流程

用插针短按内机上的「配置键」,或依次点击室外机的「星号键 + 井号键」出厂模式下可直接进入语音引导配置菜单,其他情况则需要验证管理员才能进入。语音会播报四个菜单选项,但当前设备仅支持部分功能的本地配置。

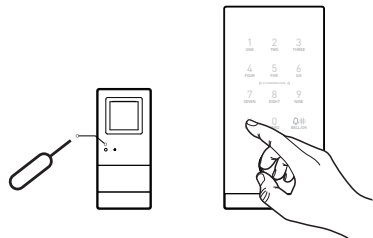

- 1 添加普通用户 2 添加管理员 3 删除用户 6 系统管理

1 / 2 添加普通用户/管理员

🔊 请输入指纹,密码,感应卡

出厂模式下的首次配置模式将会进入管理员配置模式,在该模式下你可以最多完成至多5个管理员密钥的配置。

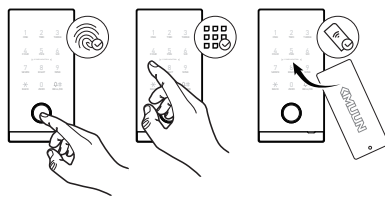

指纹配置:用户需配置的手指放到「外机」的指纹采集器上,语音播报「请再按手指」重复录入操作若干次,直至语音播报「XXX 成功」后,此指纹录入成功,按压失误与中断会导致录入失败。

重复的指纹会重复录入且会覆盖掉此前录入密钥的权限设置。

密码配置:请在密码键盘上输入 6 ~ 12 位密码,并根据语音提示输入两遍,若语音播报「XXX 成功」即表示此密码录入成功。

不在位数要求内的密码位数或是两次输入不一致的密码将会提示操作失败重复的密码提示密码已存在。

门禁卡配置:用户将要录入的感应卡贴近外机键盘区域,若语音播报「XXX 成功」,即表示此感应卡录入成功。

重复卡片的门禁卡会导致语音提示感应卡已存在。

3 删除用户

🔊 1 按编号删除, 2 按指纹删除, 3 按密码删除, 4 按门禁卡删除

在听到语音后可以根据自己的需求选择合适的方式进行删除密钥,若语音播报「用户 XXX 成功」即表示该用户已被删除。

输入错误用户编号或未配置的密钥会语音播报操作失败。同时,不能删除最后一个管理员。

4 系统管理

- 🔊 1 常开设置, 2 防撬检测 (该两项不支持配置)
3 恢复出厂状态, 4 语言设置, 5 时间设置

在听到语音后可以根据需求选择相应的菜单进行配置

3 恢复出厂

🔊 即将恢复出厂状态, 确认请按井号键

听到语音后点击「井号键」确认,听到相应语音播报后则完成初始化,设备将进入出厂模式,请尽快完成新的密钥配置。

4 语言设置

- 🔊 1 中文, 2 English

5 时间设置

请根据语音引导「请输入两位年、两位月、两位日」输入后再根据语音引导「请输入两位时、两位分」输入
时间设置不准确会导致「临时密码」功能无法正常使用

辅助功能使用说明

恢复至出厂模式:

使用插针长按「配置键」约 6 秒至语音播报「正在初始化,初始化成功」松开,等待片刻即可恢复至出厂模式,注意此时无需任何密钥即可开锁,请及时对设备进行重新配置。

冻结模式:

在密钥验证连续失败 6 次之后,系统将进入「冻结模式」,此时「外机」将不接受任何指令且会语音播报「系统已冻结,请稍后再试」
冻结模式在无操作时间持续 3 分钟之后恢复正常运行模式。

临时密码:

打开微信,搜索微信小程序上的「智能锁动态钥匙」。



智能锁动态钥匙

进入上图的小程序后输入管理员密码(如果设备没有录入过管理员密码,需要先录入管理员密码),点击生成密码,将生成的临时密码输入智能锁,以「井号键」确认。临时密码单次有效。

注意事项

- 在使用本产品前,请阅读并理解所有说明,因未遵守说明而造成的损坏不在保修范围内
- 建议使用制造商指定的附件或配件
- 请勿强行拆解本产品,以免对产品造成损害
- 请勿将产品暴露在漏水或溅水的环境中
- 请勿使用尖锐物品或具有腐蚀性的液体(天那水,汽油或 84 消毒液等)擦拭指纹采集器,可能会导致采集器的损坏
- 保持产品的清洁度,以免发生产品表面腐蚀受损的情况
- 可使用软布与清水对产品进行擦拭并随即擦干表面
- 门锁安装完成后请尽快对锁体进行配置,以免发生安全问题
- 请勿泄露管理员密码供他人使用
- 在感应卡遗失后,建议将产品恢复至出厂设置并重新配置密钥信息

保修信息

- 本产品售后服务严格依据《中华人民共和国消费者权益保护法》、《中华人民共和国产品质量法》实行售后三包服务,服务内容如下:保修期限自您收货后次日起一年内,本产品出现《产品性能故障表》所列性能故障的情况,经由康睦服务中心检测确定,根据保修类型可在对应时长内免费享受维修服务。
- 对于不在保修范围内或因人为原因发生的损坏,康睦服务中心仍可提供维修支持服务,但需根据产品的实际情况收取一定的维修费用。